

LiftCargo

Especificaciones técnicas

Modelo: LiftCargo 30-608

Plataforma niveladora para muelles

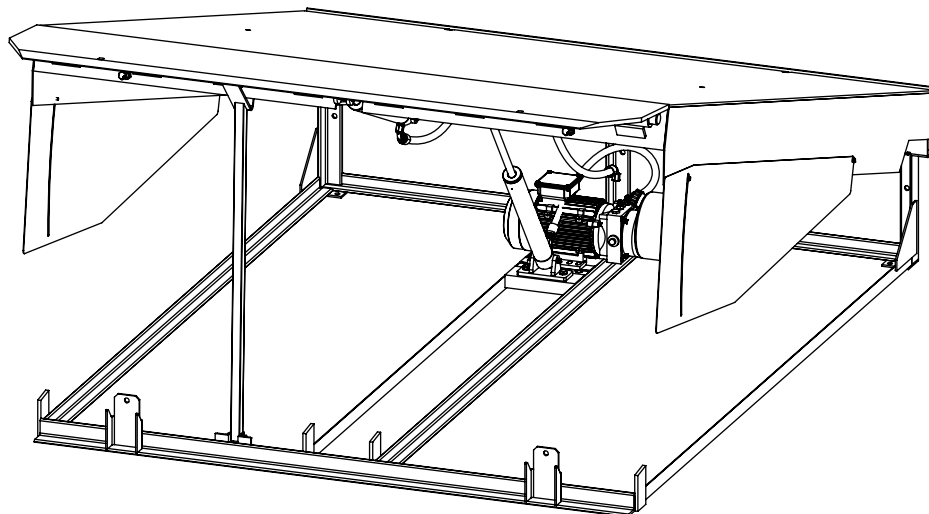

Dispositivo hidráulico para nivelar la diferencia de altura entre el muelle del almacén y el camión de transporte.
Norma: ANSI MH30.1

Modelo	LiftCargo 30 - 608	
Capacidad de carga estática	13630 kg	30000 lb
Capacidad de carga dinámica	6000 kg	13200 lb
Tamaño (Nominal)	1830 x 2440 mm	6' x 8'
Longitud de labio	394 mm	15.5"
Elevación hacia arriba	305 mm	12"
Elevación hacia abajo	305 mm	12"
Longitud del foso	2200 mm	87"
Ancho de foso	1880 mm	74"
Profundidad	500 mm	20"
Peso aproximado	650 kg	1430 lb

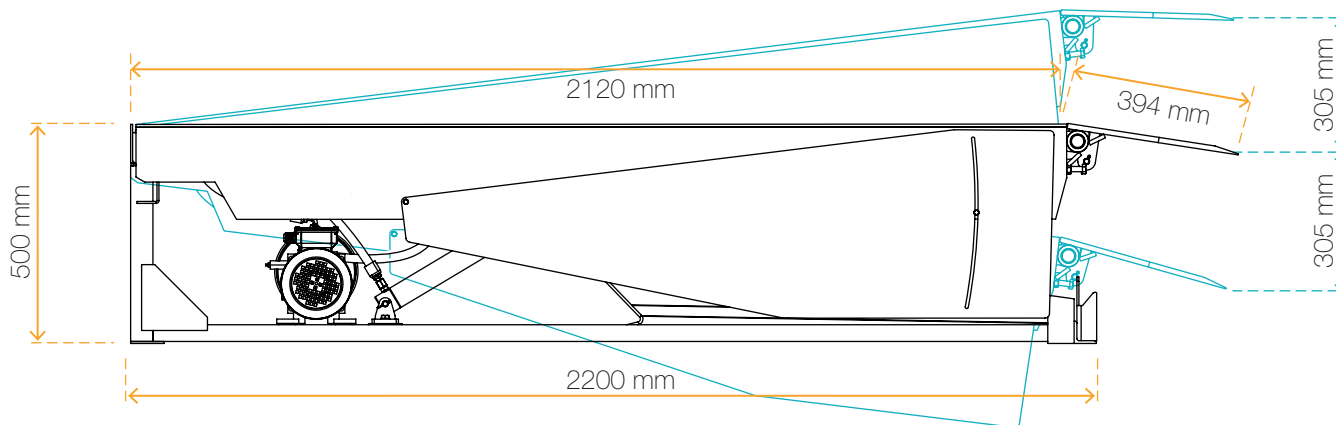

■ Especificaciones para obra civil

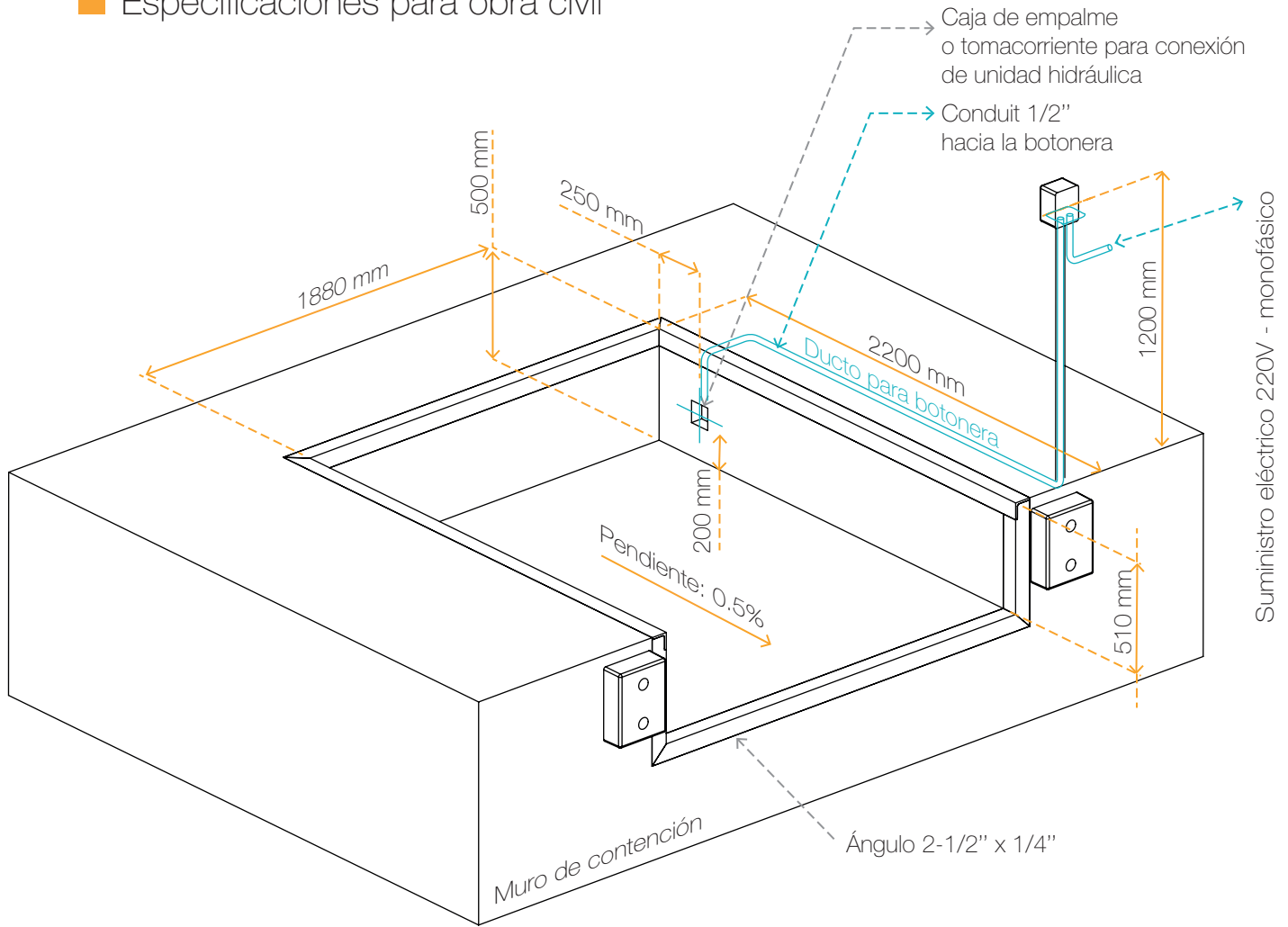

Distribuido por:

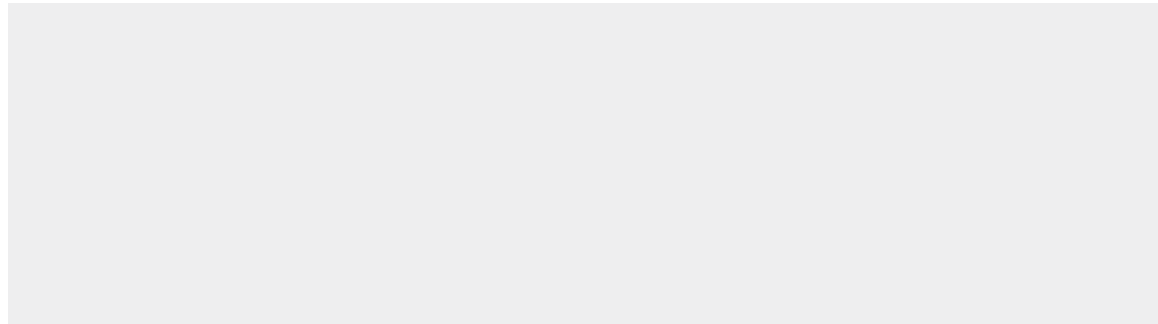

IONHEAT



Este documento ha sido editado con fines informativos. En ION HEAT, constantemente realizamos actualizaciones y mejoras de ingeniería, por eso nos reservamos el derecho de alterar el diseño y las especificaciones de nuestros productos en cualquier momento. Ninguna información contenida en esta publicación es garantía o condición, expresa o implícita, de ningún producto, ni de su propósito, calidad y comercialización.

ION HEAT es la empresa fabricante de las plataformas niveladoras para muelles de la marca LiftCargo. Información de contacto: Zona Franca de Rionegro, Bodega 209, Colombia | ionheat@ionheat.com | www.ionheat.com